

Materiale	S235JR EN 10025-2
Trattamento	Zinco-Fosfatazione
Verniciatura	Epossipoliestere
Colore	RAL 9005
Peso	ca. 0.99 Kg
Profilo	
Famiglia	FA-0330-00075
Cod. casa madre	

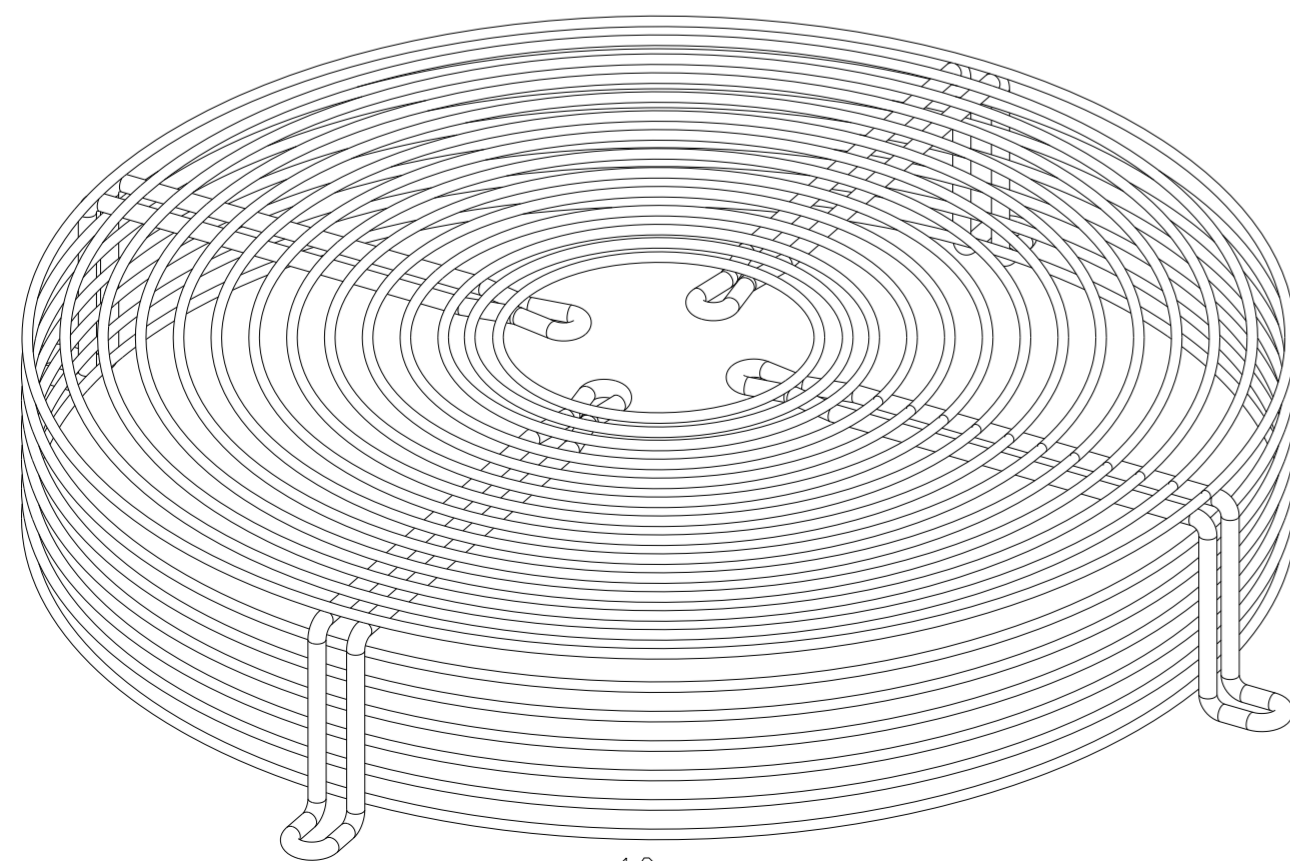
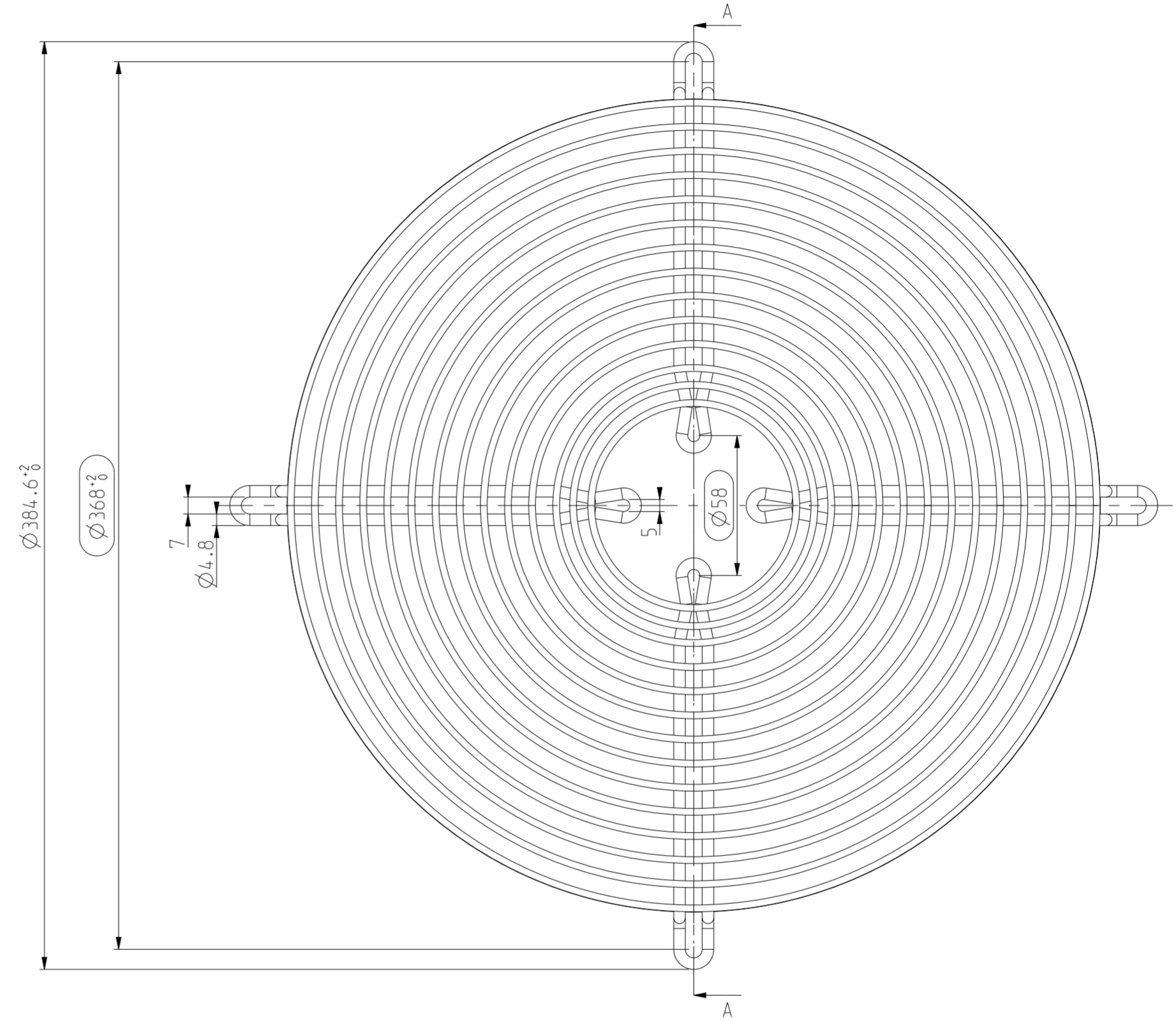
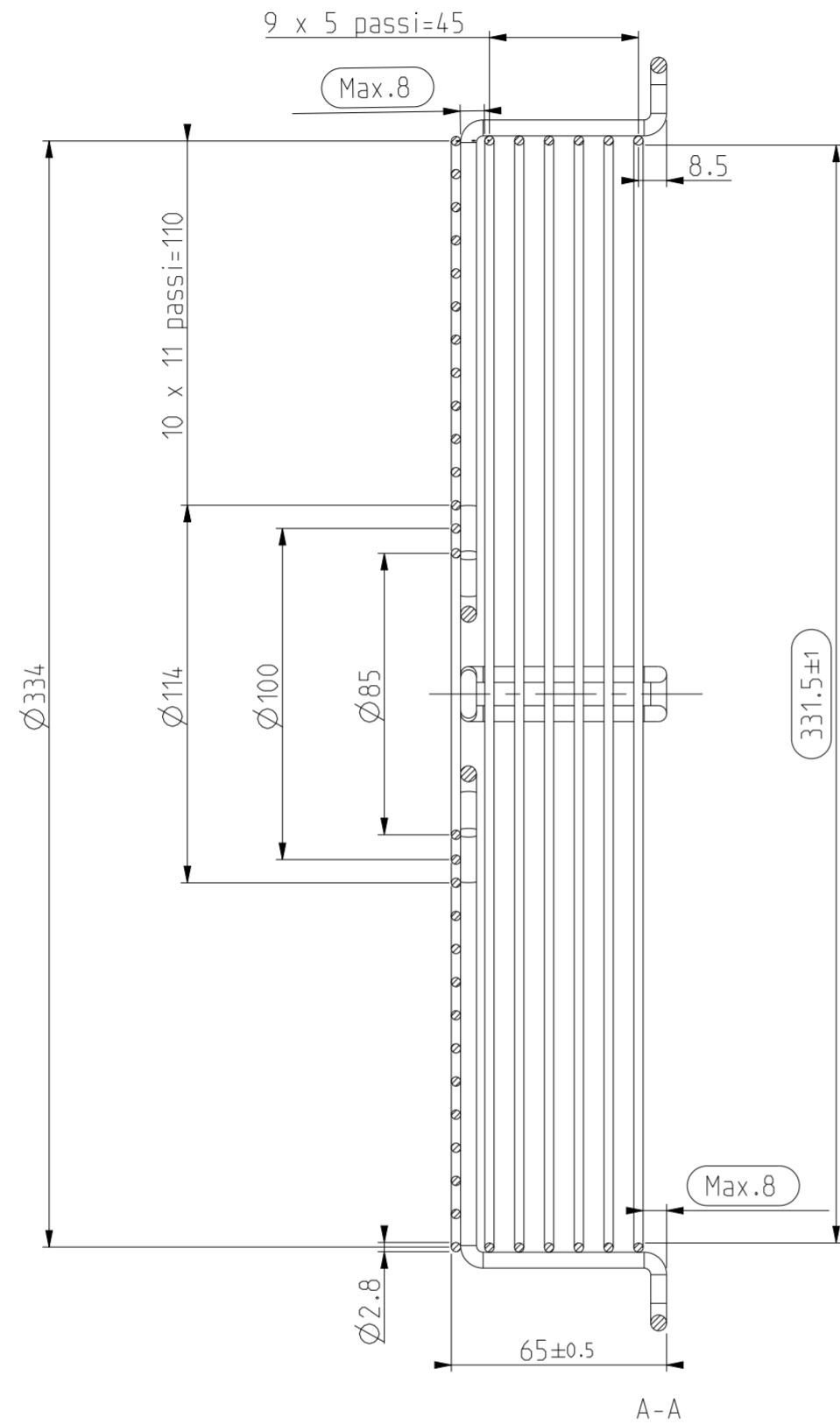

1:2

Per le quote mancanti fare riferimento al modello 3D

Le dimensioni si riferiscono al pezzo non verniciato

Deve essere garantita la distanza di sicurezza di 8mm tra tutti gli anelli

Raggi non quotati R2

Quota d'ispezione

Quote senza ind. di tolleranza					
ISO 2768 mK-E	ebmpapst S.r.l. - Via Comaggia 108 I-22076 Mozzate (CO)				
Scala	Descrizione				
1:2	Griglia di protezione d.300 per assiale "V"				
Distribuzione	Codice	CAD	Data	Nome	
Fornitore	4 106FG0208	0000017093	14.06.95	I.Robbiani	
Pubblica	G033006-00-01	Revisione	Controllato	-	
		4.5	Stato disegno:	Released	Foglio 1 di 1

Ogni utilizzo non autorizzato di questo disegno, copia, riproduzione o invio a terzi, richiede l'esplicita approvazione da parte di ebm-papst S.r.l. - Ogni violazione sarà perseguita in sede civile e penale.

Foglio ISO 5457 - A2T - DP - F Software: Pro/E WF 5 Database: PDM-Link 9.1